

# Installation Amplifiers

Owners Manual



# Содержание

Содержание_____	98	Установка в стандартную стойку_____	103
Введение_____	98	Подключение электропитания_____	103
Передние и задние панели устройств_____	99	Подключение к сети_____	103
IA150-2_____	99	Настройка усилителя	
IA60-12_____	99	с интерфейсом Connect_____	104
IA200-2C_____	100	Основные настройки_____	104
IA150-8C_____	100	Настройки входов и выходов_____	105
IA800-2C_____	101	Конфигурирование DSP_____	106
Индикаторы_____	102	ИК-коды_____	108
Подключение АС_____	102	Устранение неисправностей_____	108
Подключение по мостовой схеме_____	102	Гарантия_____	108
Ножки_____	103	Технические характеристики_____	109

## Введение

Представляем вам инсталляционные усилители Monitor Audio, созданные для того, чтобы делать больше, используя меньшее пространство. Инновационные технологии позволяют добиться оптимального качества звучания в любом инсталляционном проекте. Эти многоканальные усилители предназначены для использования в жилых и коммерческих помещениях, где требуется мощность до 2000 Вт. Аудиоканалы можно группировать или соединять по мостовой схеме, конфигурируя до 12 каналов.

Мы выбрали всемирно известные усилители Нурех, чтобы гарантировать надёжность и отличное качество звучания, которое вы вправе ожидать от Monitor Audio. Поместили их в плоские корпуса со стандартной высотой 1U и 2U, соответствующие стандартам большинства аппаратных стоек и при этом обеспечивают энергоэффективность, равную 93%.

Все усилители оснащены полным набором средств сопряжения с включением при помощи простого пускового сигнала, передаваемого по кабелю, или функции обнаружения аудиосигнала. Усилители с интерфейсом Connect, оснащённые сложным процессором цифровых сигналов (DSP) и средствами сетевого управления по протоколу IP, предлагают расширенную функциональность и возможности системной интеграции.

# Передние и задние панели устройств

## IA150-2

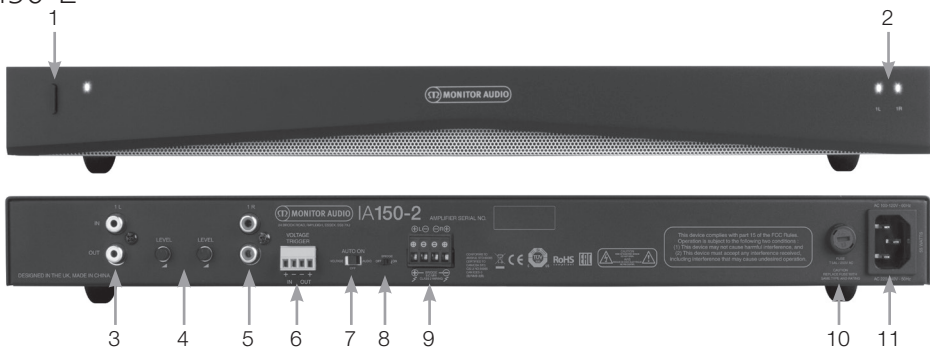

### ПЕРЕДНЯЯ ПАНЕЛЬ

1. Кнопка питания
2. Индикатор каналов

### ЗАДНЯЯ ПАНЕЛЬ

3. Вход и выход левого канала (RCA)
4. Регулировка уровня громкости
5. Вход и выход правого канала (RCA)

6. Триггерный вход/выход
7. Переключатель автозапуска
8. Выключатель режима моста
9. Акустические клеммы
10. Держатель предохранителя
11. Разъём питания

## IA60-12

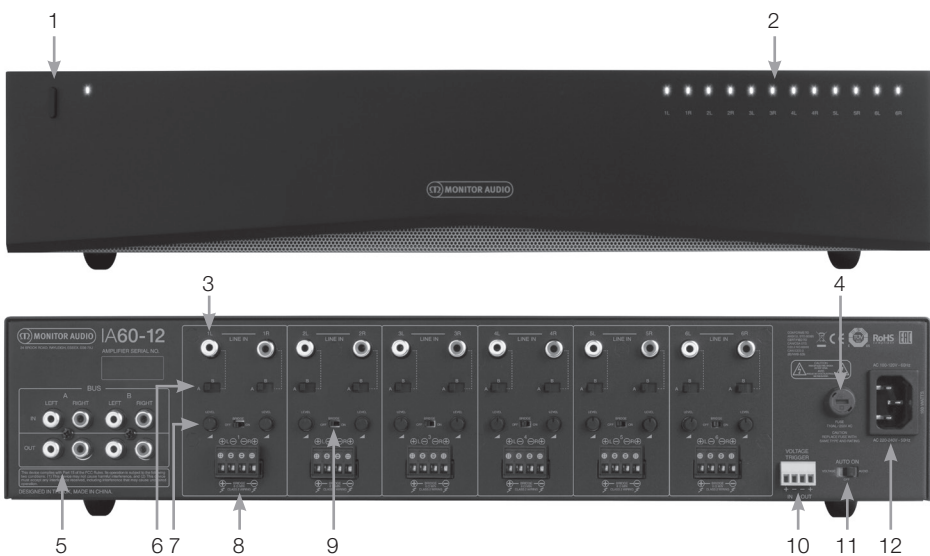

### ПЕРЕДНЯЯ ПАНЕЛЬ

1. Кнопка питания
2. Индикатор каналов

### ЗАДНЯЯ ПАНЕЛЬ

3. Аудиовходы (RCA)
4. Держатель предохранителя
5. Входы и выходы шины (RCA)
6. Регулировка уровня громкости

7. Переключатель входов
8. Акустические клеммы
9. Выключатель режима моста
10. Триггерный вход/выход
11. Переключатель автозапуска
12. Разъём питания

## IA200-2C



### ПЕРЕДНЯЯ ПАНЕЛЬ

1. Кнопка питания
2. Индикатор каналов
3. Регулятор громкости

### ЗАДНЯЯ ПАНЕЛЬ

4. Вход и выход ИК-управления
5. Индикатор ИК-состояния
6. Аудиовходы и выходы (RCA)
7. Триггерный вход/выход
8. Разъём Ethernet (RJ-45)
9. Акустические клеммы
10. Держатель предохранителя
11. Разъём питания

## IA150-8C



### ПЕРЕДНЯЯ ПАНЕЛЬ

1. Кнопка питания
2. Индикатор каналов
3. Регулятор громкости

### ЗАДНЯЯ ПАНЕЛЬ

4. Вход и выход ИК-управления
5. Индикатор ИК-состояния
6. Разъём Ethernet (RJ-45)
7. Триггерный вход/выход
8. Акустические клеммы
9. Аудиовходы и выходы (RCA)
10. Держатель предохранителя
11. Разъём питания

**ПЕРЕДНЯЯ ПАНЕЛЬ**

1. Кнопка питания
2. Индикатор каналов
3. Регулятор громкости

**ЗАДНЯЯ ПАНЕЛЬ**

4. Акустические клеммы
5. Аудиовходы и выходы (RCA)
6. Триггерный вход/выход
7. Вход и выход ИК-управления
8. Индикатор ИК-состояния
9. Разъём Ethernet (RJ-45)
10. Держатель предохранителя
11. Разъём питания

**Держатель предохранителя**

Здесь находится предохранитель усилителя. При необходимости замены предохранителя отсек можно открыть при помощи отвёртки, поворачивая её против часовой стрелки. Для уточнения характеристик предохранителя ознакомьтесь с информацией, приведённой на устройстве под держателем предохранителя.

**Кнопка питания**

Главный выключатель питания усилителя. Если усилитель не используется в течении долгого периода времени, пожалуйста, убедитесь в том, что он выключен.

**Регулятор громкости****Только для моделей с интерфейсом Connect.**

Увеличить или уменьшить выходную громкость можно с помощью отвёртки. Подробнее – в разделе «Выходная громкость» (см. стр.106). Поворот против часовой стрелки – уменьшение громкости, по часовой стрелке – увеличение громкости.

**Аудиовходы RCA**

Служат для подключения источников аудиосигнала. Модели с увеличенным числом каналов (например, IA60-12) оснащаются большим количеством входов в соответствии с количеством выходных каналов.

**Аудиовыходы RCA**

Служат для подключения ко внешним устройствам – таким, как активные сабвуферы или дополнительные усилители.

**Регулировка уровня громкости****Только для IA150-2 и IA60-12.**

Используется для увеличения или уменьшения громкости. Уменьшите громкость, если акустические системы работают на предельной мощности, или увеличьте её, если громкость слишком низкая.

**Разъём Ethernet (RJ-45)****Только для моделей с интерфейсом Connect.**

Используется для подключения к сети. После подключения усилитель станет видимым для других устройств. Чтобы узнать, как подключить усилитель с интерфейсом Connect, ознакомьтесь с информацией на странице 104.

**Вход и выход ИК-управления**

При подключении к управляющему входу другого устройства усилитель будет включаться и выключаться при помощи подсоединённого устройства. Устройство, подключённое к выходу усилителя, будет включаться и выключаться при помощи усилителя.

## Переключатель автозапуска

### Только для IA150-2 и IA60-12.

При переключении в положение Voltage используется триггерный метод для выхода усилителя из режима ожидания. В положении Audio усилитель будет выходить из режима ожидания при наличии аудиосигнала. Если сигнал будет отсутствовать более 10 минут, усилитель вернётся в режим ожидания. В положении Off аппарат включается вручную.

## Выключатель режима моста

### Только для IA150-2 и IA60-12.

При включении этого режима два выхода объединяются для создания большей выходной мощности.

## Входы шины (RCA)

### Только для IA60-12.

Служат для подключения источников аудиосигнала. В отличие от обычных аудиовходов, могут конфигурироваться для передачи сигнала на несколько выходов.

## Выходы шины (RCA)

### Только для IA60-12.

Служат для передачи сигнала со входов шины на внешние устройства (усилители).

## Переключатель входов

### Только для IA60-12.

Служит для выбора входа – источника сигнала для данного канала усилителя.

## Акустические клеммы

Служит для подключения акустических систем кабелем до 12 калибра.

## ИК-вход

Служит для подключения ИК-приёмника для управления усилителем с помощью ПДУ (подробнее о скачивании команд и HEX-кодов см. на стр. 108).

## ИК-выход

Служит для подключения ИК-репитера для передачи команд на другие устройства. Позволяет нескольким устройствам получать одну и ту же команду через единичную дистанционную команду. Например, целую стойку связанных таким образом усилителей можно отключить одной ИК-командой на выключение.

## Индикаторы

### Индикатор питания (оранжевый):

слабый оранжевый – режим ожидания, яркий оранжевый – питание включено, мигающий яркий оранжевый – режима идентификации или обновление.

### Индикатор канала (оранжевый/белый):

выключен – сигнал отсутствует, оранжевый – сигнал присутствует, белый – канал работает на предельной мощности или сработал механизм защиты усилителя, мигающий белый – сработал механизм защиты от перегрева.

Если в результате срабатывания механизмов защиты уменьшилась громкость, и усилитель не возвращается в обычный режим, смотрите раздел «Устранение неисправностей» (стр. 108).

## Подключение АС

Усилители оснащены зажимными разъёмами для АС. При помощи плоской отвертки ослабьте винты в верхней части разъёма и вставьте в гнезда акустический кабель толщиной до 12 калибра. Затяните винты, чтобы закрепить кабель.

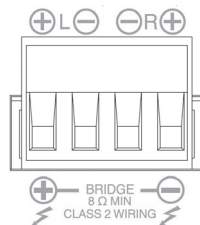

## Подключение по мостовой схеме



**ВНИМАНИЕ: Минимальное сопротивление АС для мостовой схемы – 8 Ом. Не подключайте по этой схеме АС с меньшим сопротивлением.**

1. Установите выключатель режима моста для данной зоны в положение ON.
2. Подключите положительный провод кабеля АС к клемме «+» левого канала усилителя, а отрицательный провод кабеля АС к клемме «+» правого канала. Клеммы «-» не используются.

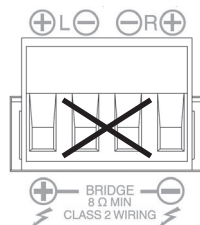

## Ножки

Усилитель снабжён четырьмя резиновыми ножками для использования вне стойки. Прикрутите ножки к четырём резьбовым вставкам, расположенным внизу усилителя.

## Установка в стандартную стойку

Усилитель комплектуется крепёжными кронштейнами для монтажа в стандартную 19-дюймовую стойку. Чтобы установить кронштейны, открутите 4 винта с каждой стороны усилителя по направлению к передней панели. Разместите кронштейны поверх отверстий для винтов и с помощью тех же самых винтов прикрутите их к усилителю.

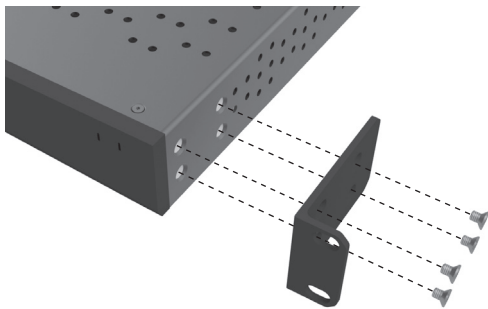

## Подключение электропитания

Усилитель комплектуется сетевым кабелем стандарта IEC. Каждый раз, когда сетевой кабель усилителя будет подсоединяться первый раз, и переключатель питания будет переведён в положение ON, все выходы каналов будут отключены приблизительно на 12 секунд, и все индикаторы канала будут загораться на короткое время во время процесса загрузки усилителя.



**ПРИМЕЧАНИЕ: Не вставляйте кабель питания в розетку до тех пор, пока не будет выполнено подсоединение всех элементов системы.**

## Подключение к сети



**ПРИМЕЧАНИЕ: этот раздел применим только для моделей с интерфейсом Connect.**

1. Подключите усилитель к сети с помощью Ethernet-кабеля. Убедитесь, что компьютер и усилитель подключены к одной сети.
2. Включите усилитель.
3. Усилитель получит IP-адрес от роутера.
4. Запустите поиск IP-адреса усилителя с помощью бесплатного приложения для Windows «Advanced IP Scanner» (можно скачать по адресу: <https://www.advanced-ip-scanner.com>)
5. Введите в поисковой строке «Advanced IP Scanner» диапазон IP-адресов вашей сети. Нажмите на кнопку «Scan to search».
6. По двойному клику на IP-адрес усилителя в полученном списке вы перейдёте на страницу настроек усилителя.

В качестве альтернативы, все IP-адреса вашей сети будут доступны из меню настроек вашего роутера. Найдите в списке адресов IP-адрес усилителя и введите его в поисковую строку браузера для доступа к странице настроек усилителя.

# Настройка усилителя с интерфейсом Connect

## Основные настройки

В этой вкладке можно отредактировать и сохранить самые основные общие настройки усилителя. Функции описаны ниже.



**ПРИМЕЧАНИЕ:** изменения не будут видны до тех пор, пока страница не будет обновлена вручную или пока вы не перейдёте на любую другую страницу.

The screenshot shows the 'Basic Settings' tab of the amplifier's web interface. It includes sections for:

- Information:** Device Name, Device Model (IA200-2C), Customer Name, Dealer Name, Installer Name, Installation Date, Firmware Version (V1.30), Serial Number (7301261711).
- Network:** DHCP (On), IP Address (192.168.68.35), IP Subnet Mask (255.255.255.0).
- Identification Mode:** Flash Power Switch (Off).
- Print:** Print - All Settings button.
- Save & Restore:** Save and Restore buttons.
- Power On Method:** Power On Method (Power Button), Delay (0 Seconds).
- Load Global Preset:** Active Global Preset, Select Global Preset (Global Preset1), Edit Preset Name.
- Import/Export Global Preset:** All Presets (Import, Export), Single Preset (Import, Export).
- Duplicate Global Preset:** From (Global Preset1), To (Global Preset1), Duplicate button.
- Reset:** Factory Reset button.
- Update:** Firmware Update button.

## Information

Здесь вы можете добавить название усилителя и ввести подробные данные конфигурации для последующего использования. Отображаются модель усилителя, версия прошивки и серийный номер, которые являются редактируемыми.

## Network

**IP Address** – отображает текущий IP-адрес при включённом DHCP. При выключенном DHCP вы можете ввести статический IP-адрес.

**IP Subnet Mask** – показывает текущую маску подсети при включённом DHCP. При выключенном DHCP вы можете ввести необходимую маску подсети.



**ПРИМЕЧАНИЕ:** при изменении IP-адреса или маски подсети необходимо снова ввести IP-адрес, чтобы попасть на страницу настроек.

## Identification Mode

При включении этой опции индикатор питания на передней панели начнёт мигать. Этот режим может быть полезным при использовании нескольких усилителей для определения того усилителя, который конфигурируется.

## Print

Нажмите эту кнопку для получения распечатки с текущими значениями настроек усилителя.

## Power ON

Здесь можно выбрать вариант из подборки методов включения, который больше подходит для вашей инсталляции. Есть возможность установки задержки включения питания от 0 до 20 секунд, если вы хотите включить серию усилителей в определённой последовательности.

**Power Button** – отключает обнаружение триггерного или аудиосигнала. Состояние регулируется кнопкой питания на устройстве.

**Audio** – для включения усилителя используется обнаружение аудиосигнала. Остаётся активной возможность связи по сети. Усилитель будет потреблять до 2 Вт в режиме ожидания.

**Voltage Trigger** – усилитель включается по триггерному сигналу 12 В.

**Audio Green** – для включения усилителя используется обнаружение аудиосигнала. При переходе в режим ожидания связь по сети отсутствует. Чтобы получить связь с усилителем, необходимо выйти из режима ожидания. Усилитель будет потреблять до 2 Вт в режиме ожидания.

**Voltage Green** – усилитель включается по триггерному сигналу 12 В. При переходе в режим ожидания связь по сети отсутствует. Чтобы получить связь с усилителем, необходимо выйти из режима ожидания. Усилитель будет потреблять до 0.5 Вт в режиме ожидания.



Режим питания	Потребление в режиме ожидания	Связь по сети в режиме ожидания
Power Button	–	–
Audio	2 Вт	есть
Voltage Trigger	2 Вт	есть
Audio Green	0.5 Вт	нет
Voltage Green	0.5 Вт	нет

## Save & Restore

Позволяет сохранить настройки в файл, который можно использовать для восстановления.

## Load Global Preset

**Active Global Preset** – показывает текущую активную общую предустановку, кнопка сброса позволяет вернуться к заводским настройкам.

**Select Global Preset** – выберите предустановку с помощью выпадающего меню.

Кнопка Load активирует выбранный пресет и перезагружает усилитель после подтверждения действия во всплывающем окне. Активная общая предустановка поменяется после обновления страницы.

**Edit Preset name** – введите название для выбранной в данный момент предустановки.

## Import/ Export Global Preset

**All Presets** – импорт и экспорт всех общих предустановок из/в файл.

**Single Preset** – импорт и экспорт выбранной общей предустановки из/в файл.

## Duplicate Global Preset

Копирует настройки пресета «X» в пресет «Y». Оба названия выбираются в выпадающем меню.

## Reset

**Factory Reset** – кнопка Reset возвращает все настройки и предустановки к заводским значениям. После нажатия кнопки индикаторы замигают, после чего усилитель перезагрузится.

## Update

**Firmware Update** – устанавливает прошивку (файл .bin), выбранную пользователем. Если обновление установлено успешно, появляется соответствующее сообщение. После перезагрузки усилителя вернитесь на страницу «Basic Setting». Новейшие версии прошивки доступны на сайте [monitoraudio.com](http://monitoraudio.com).

**ПРИМЕЧАНИЕ: рекомендуем проверять прошивку в процессе настройки. Новейшие версии прошивки доступны на сайте [monitoraudio.com](http://monitoraudio.com).**

# Настройки входов и выходов

Здесь вы можете настроить соответствие каждого из входов выбранному выходу, режим, усиление и уровень громкости. Также здесь можно активировать режим линии 70 В (только для IA800-2C) или режим моста.



**ПРИМЕЧАНИЕ: изменения не будут видны до тех пор, пока страница не будет обновлена вручную или пока вы не перейдете на любую другую страницу.**

The screenshot shows the 'Input/Output Settings' menu. It is divided into four main sections:

- Input Setup:** Shows four input channels: 1 LEFT, 1 RIGHT, 2 LEFT, and 2 RIGHT. Each channel has a dropdown for 'Input Name' and a 'Trim Level dB' slider set to 0.
- Output Setup:** Shows two output channels: 1 LEFT and 1 RIGHT. It includes dropdowns for 'Channel', 'Output Name', 'Stereo/Mono', 'DSP Preset', 'Control Zone', and 'Amp Mode'.
- Output Volume:** Shows two output channels with dropdowns for 'Channel', 'Output Volume', 'Turn On Volume', and 'Mute'. It also includes 'Control Zone' and 'Gain Offset' settings.
- Output Source:** Shows two output channels with dropdowns for 'Source 1', 'Source 2', and 'Source Select'.

## Input Setup

Показывает все имеющиеся входы. Название каждого входа может быть изменено и проведена настройка уровня сигнала для каждого из каналов в пределах  $\pm 6$  дБ.

## Output Setup

**Channel** – выбор выхода для редактирования. При выборе конкретного канала в выпадающем меню, в соседнем меню будет выбран связанный с ним канал (для 1 LEFT, выбранного в левом меню, будет показан 1 RIGHT в правом меню).

**Output Name** – ввод названия выходного канала.

**Stereo/Mono** – Выбор режима звучания для канала. При выборе значения Mono, данные левый и правый выходные каналы суммируются в моно.

**DSP Preset** – выбирает сохранённый DSP-пресет для выходного канала. Это значение всегда индивидуально для каждого из выходных каналов.

**Control Zone** – выбор A, B, C, D, ... (количество групп равно количеству выходов). Объединяет настройки громкости, отключения звука и способа включения для каналов, объединённых в одной управляемой зоне.

**Amp Mode** – выбор между стерео и мостовым режимами. Позволяет выбрать режим 70 В для IA800-2C.

## Output Volume

**Channel** – выбор выходного канала. При выборе канала из выпадающего меню также будут показаны его эквивалентные каналы в другом выпадающем меню, как показано выше. Для выбранного канала можно управлять опциями:

- Выходная громкость (связана с регулятором на передней панели). Изменение настройки регулятора приводит к изменению значения на странице после её обновления. После настройки на веб-странице регулятор не будет изменять своего значения.
- Уровень громкости при включении.
- Отключение звука.

**Control Zone** – выбор управляемой зоны. В выбранной зоне можно управлять опциями:

- Максимальная громкость
- Тонкая настройка

## Output Source

**Channel** – выбор выходного канала для редактирования маршрутизации. При выборе канала из выпадающего меню также будут показаны его эквивалентные каналы в другом выпадающем меню, как показано выше.

**Source 1** – выбор первичного входа-источника привязанного к выбранному выходному каналу.

Первичный источник всегда настроен в стереорежим (если для левого выхода выбран вход 1L, то для правого автоматически выбирается 1R).

**Source 2** – выбор вторичного входа-источника привязанного к выбранному выходному каналу.

Режим вторичного входа-источника может быть выбран индивидуально.

**Source Select** – выбор между «Приоритет Source 2», «Только Source 1» или «MIX».

По умолчанию: Source 1.

# Конфигурирование DSP

Финальные настройки могут быть выполнены при помощи 10-диапазонного параметрического эквалайзера, а затем сохранены в виде предустановок, которые потом можно экспортировать и импортировать.



**ПРИМЕЧАНИЕ: изменения не будут видны до тех пор, пока страница не будет обновлена вручную или пока вы не перейдете на любую другую страницу.**

## Allocate Preset

**Output Channel** – выбор канала и DSP-предустановки для него. При выборе конкретного канала в выпадающем меню, в соседней ячейке будет выбран сопряжённый канал.

**Output Name** – название выбранного канала. Если его поменять здесь, оно также изменится на странице Input/ Output settings.

**DSP Preset** – выбор сохранённого DSP-пресета для выходного канала. Всегда выбирается индивидуально для каждого канала.

## Test Signal

**Output Channel** – выбор канала для вывода тестового сигнала. При выборе конкретного канала в выпадающем меню, в соседней ячейке будет выбран сопряжённый канал.

**Stimulus** – выбор вывода розового шума или сигнала со входного канала для выбранного ранее выходного канала.

**Volume Level** – уровень громкости для выбранного выходного канала в децибелах.

**On/Off** – включение или выключения тестового сигнала для выбранного выходного канала. Выключается при выходе со страницы.

## Import/Export Preset

**All Presets** – импорт или экспорт всех DSP-предустановок в/из файла.

**Single Preset** – импорт или экспорт выбранной DSP-предустановки в/из файла.

## Duplicate Preset

Копирует настройки пресета «X» в пресет «Y». Оба названия выбираются в выпадающем меню.

## Select/ Rename DSP Preset

**Select DSP Preset** – выбранный DSP-пресет автоматически сохранит любые изменения настроек, показанных ниже.

**Edit Preset Name** – поле для ввода собственного названия предустановки.

**Reset** – сброс всех названий и настроек к заводским установкам.

## EQ Graph

Отображает кривые настроек эквалайзера.

## EQ Parameter

10 диапазонов параметрического эквалайзера, каждый из которых имеет следующие настройки:

**EQ – On/ Off** – включение заданных параметров для выбранного частотного диапазона.

**EQ Frequency** – центральное значение полосы частот, для которой вносятся изменения.

**EQ – Q** – управляет шириной полосы частот, для которой вносятся изменения (диапазон значений 0.3 – 24). Чем меньше значение этой характеристики, тем больше ширина полосы частот. Чем больше значение, тем меньше ширина полосы частот.

**EQ – Gain +/- dB** – уменьшение или увеличение громкости для выбранной частоты.

## Tilt Control

Можно произвести настройку усиления для диапазона ниже или выше заданной частоты. Примените ограничительный фильтр эквалайзера к низким или высоким частотам с помощью конфигурируемых настроек:

**Tilt On/Off** – включение заданных параметров ограничительного фильтра.

**Frequency** – исходная частота установки ограничительного фильтра.

**Gain** – увеличение или уменьшение громкости.

## Crossover

Здесь можно настроить значение частоты кроссовера для верхних (ВЧ) или нижних (НЧ) частот. Это может быть полезным при использовании сабвуфера (будет применяться фильтр НЧ) или спутникового ресивера (фильтр ВЧ). Установите фильтры высоких и низких частот, используя настройки:

**Crossover On/Off** – включение заданных параметров кроссовера.

**Cut off Frequency** – установка точки -6 дБ для каждого фильтра кроссовера ВЧ или НЧ.

**Filter Type** – выбор между 6, 12, 18, 24 дБ на октаву для каждого фильтра кроссовера ВЧ или НЧ. Большее значение указывает на большую крутизну спада фильтра.

## Delay

Значение задержки может быть указано в миллисекундах, футах или метрах.

При вводе одного из значений два других значения подсчитываются автоматически.

## Limiter

**Level** – уровень ограничения можно выбрать между Off, -3 дБ, -6 дБ, -9 дБ. Предназначен для ограничения уровня сигнала (не выше установленного порога), предотвращения усиления выше этой точки и предотвращения повреждений акустических систем.

## ИК-коды

### **Только для моделей с интерфейсом Connpect.**

Усилители с интерфейсом Connpect имеют ИК-вход и ИК-выход для использования с универсальными системами дистанционного управления. Команды соответствуют стандартному протоколу NEC и могут быть загружены с сайта: [monitoraudio.com](http://monitoraudio.com)

## Устранение неисправностей

Сообщения индикаторов о неисправностях:

### **Белое свечение индикатора – канал работает на предельной мощности или сработал механизм защиты**

Если уровень входного сигнала оказался слишком высоким, индикатор канала будет светиться сплошным белым светом. Уменьшите уровень тонкой настройки на усилителе, либо уменьшите громкость источника аудиосигнала.

### **Мигающий белый индикатор – сработал механизм защиты от перегрева**

Если это произойдёт, мы бы рекомендовали вам выключить усилитель и оставить его охлаждаться до комнатной температуры перед тем, как снова его включить.

Другие неисправности:

### **Отсутствует питание**

Если отсутствует питание усилителя, проверьте состояние предохранителя внутри кабеля (если это возможно) и внутренний предохранитель усилителя (см. стр. 99).

### **Отсутствует звук**

Убедитесь, что вы все подключения и кабели в порядке. Для моделей с интерфейсом Connpect убедитесь, что каналы настроены правильно, и на них не отключён звук.

Если усилитель работает в мостовом режиме, убедитесь, что переключатель/настройки и подключение сконфигурированы правильно.

Если усилитель по-прежнему не воспроизводит сигналы или по-прежнему находится в режиме отказа, срочно обратитесь в сервисный центр Monitor Audio.

## Гарантия

Производитель гарантирует высокое качество сборки и нормальную работу усилителя без наличия заводского брака в течение **пяти лет** с даты покупки (смотрите условия в буклете «Важные инструкции по безопасности») при условии, что устройство было продано авторизованным дилером в соответствии с соглашением о продаже потребительских товаров.

Чтобы помочь нам в случае необходимости найти данные о вашей гарантии в нашей базе данных клиентов, пожалуйста, зарегистрируйте ваше устройство на сайте: [monitoraudio.com](http://monitoraudio.com)

## Информация для владельца

### **Сведения о продукте**

Модель: \_\_\_\_\_

Серийный номер: \_\_\_\_\_

Дата продажи: \_\_\_\_\_

### **Сведения о продавце**

Название: \_\_\_\_\_

Адрес: \_\_\_\_\_

\_\_\_\_\_

Индекс: \_\_\_\_\_

E-mail: \_\_\_\_\_

# Технические характеристики

Модель	IA150-2	IA60-12	IA200-2C	IA150-8C	IA800-2C	
Интерфейс Connect	нет	нет	да	да	да	
Количество каналов	2 (1 стереопара)	12 (6 стереопар)	2 (1 стереопара)	8 (4 стереопары)	2 (1 стереопара)	
Мощность (Вт на канал)	4 Ом	150 Вт	60 Вт	200 Вт	150 Вт	800 Вт
	8 Ом	100 Вт	45 Вт	150 Вт	140 Вт	500 Вт
	Мост (8 Ом)	320 Вт (1 канал)	100 Вт (6 каналов)	470 Вт (1 канал)	300 Вт (4 канала)	2000 Вт (1 канал)
	70 В	нет	нет	нет	нет	800 Вт (2 канала)
Входное сопротивление	20 кОм					
Выходное сопротивление (RCA)	600 Ом					
Входная чувствительность	100 мВ / 1 Вт 1000 мВ (полная мощность)	100 мВ / 1 Вт 700 мВ (полная мощность)	100 мВ / 1 Вт 1230 мВ (полная мощность)	100 мВ / 1 Вт 1140 мВ (полная мощность)	100 мВ / 1 Вт 2200 мВ (полная мощность)	
Максимальное напряжение на входе (RMS)	2.9 В					
Соотношение сигнал / шум	-100 дБ (20 Гц – 20 кГц)					
Частотный диапазон (-3 дБ)	5 Гц – 50 кГц					
КНИ	0.03% @ 1 Вт					
Высота корпуса	1U	2U	1U		2U	
Габариты без учёта ножек (В x Ш x Г)	42.4 x 438 x 427 мм	86.8 x 438 x 427 мм	42.4 x 438 x 427 мм		86.8 x 438 x 438 мм	
Габариты с ножками (В x Ш x Г)	52.8 x 438 x 427 мм	97.2 x 438 x 427 мм	52.8 x 438 x 427 мм		97.2 x 438 x 438 мм	
Ширина с учётом кронштейнов	482 мм					
Вес	5.29 кг	7.34 кг	5.3 кг	7.45 кг	9.2 кг	
IP-подключение	нет	нет	TCP/IP (RJ-45 10/100 Base T)			
Параметры электропитания	100 – 120 В @ 60 Гц, 220 – 240 В @ 50 Гц					
Предохранитель	5 А (T5AL ~ 250 В AC)	10 А (T10AL ~ 250 В AC)	5 А (T5AL ~ 250 В AC)	10 А (T10AL ~ 250 В AC)	100-120BAC: T15AL/250В AC 220-240BAC: T10AL/250В AC	
Потребляемая мощность в режиме ожидания	<0.5 Вт (режим энергосбережения)/ <2 Вт					

Компания Monitor Audio оставляет за собой право изменять технические характеристики изделий без предупреждения.



Monitor Audio Ltd.

24 Brook Road

Rayleigh, Essex

SS6 7XJ

England

Tel: +44 (0)1268 740580

Fax: +44 (0)1268 740589

Email: [info@monitoraudio.com](mailto:info@monitoraudio.com)

Web: [monitoraudio.com](http://monitoraudio.com)

**Designed & Engineered in the United Kingdom  
Made In China**

Version 2. 2018